

Product dimensions before shrinking / Produktdimensionen vor dem Schrumpfen

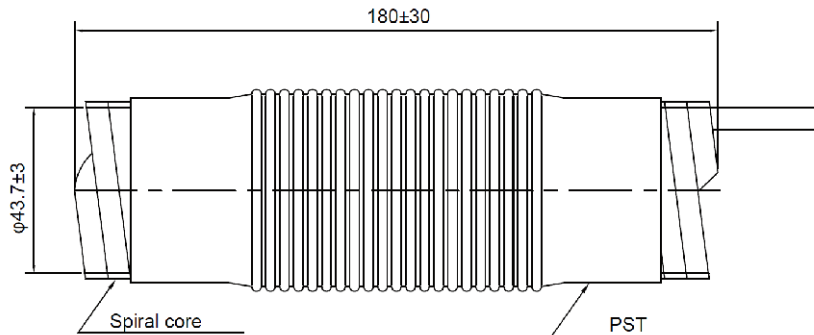

UV-resistant / UV beständig (b)

Product dimensions after shrinking / Produktdimensionen nach dem Schrumpfen

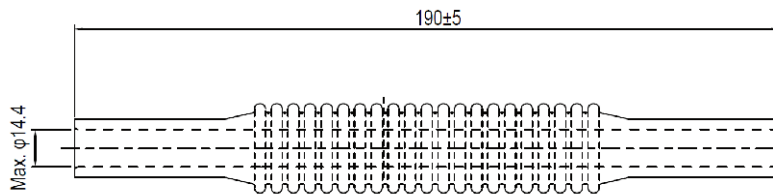

Materials

shrink sleeve
spiral core

Material

Schrumpfschlauch
Stützspirale

PST (silicone rubber) / PST (Silikonkautschuk)
PP (polypropylen) / PP (Polypropylen)

suitable for waterproofing a connection at a splice point, e.g. between two cables.

geeignet zum Abdichten einer Steckverbindung an einer Verbindungsstelle z.B. zwischen zwei Kabel.

Mechanical characteristics

* applicable cable diameter
applicable connector
applicable outside diameter (mm)
water tightness test (IPX7)

operation temperature
tensile strength
rubber shrink sleeve
spiral core

Mechanische Eigenschaften

* geeigneter Kabeldurchmesser 1/2" Feeder to / bis 7/8" Feeder
anwendbare Steckverbinder N, 2.2-5, 4.3-10, 7/16 type / Typ (b) (a)
anwendbarer Außendurchmesser (mm) 14,6-38,0
Wasserdichtigkeitstest (IPX7) no water entry at depth of 1 m, 1 hour
Kein Wassereintritt in 1 m Tiefe, 1 Std. lang

Betriebstemperatur
Zugfestigkeit
Gummischumpfschlauch
Stützspirale

over / über 4,9 N/mm²
over / über 12,7 N/mm²

* Please make sure that the outside diameter of cable is within the range below /

Bitte stellen Sie sicher, dass der Kabelaußendurchmesser innerhalb des unten genannten Bereichs liegt (b)

Änd./ rev. index	Änderungs-Nr. / revision code	Datum/ date	Name/ name	Datum/ date	Name/ name	Gewicht/ weight [g]
			gez./ drawn	07.11.2017	MA	
			gepr./ appr.	07.11.2017	BJ	ca./approx.
			Maßstab/ scale	Benennung/ title		
			o.M.	Cold Shrink Sleeve Kaltschrumpfschlauch		
			untol. Maße/ dim. without tolerances according to	Untert./ doc. type	Zeichnungsnr./ drawing no.	
b	29707	26.06.2018	BJ	K	B00103B0002	 Maße/ dimensions: mm Original : DIN A4
a	29627	24.05.2018	BJ	Ersatz für/ replaces		Blatt/ sheet 1 von/ of 1